

Sunshower Deluxe

INSTALLATION MANUAL SUNSHOWER / INSTALLATIE INSTRUCTIE SUNSHOWER / INSTALLATIONSHANDBUCH SUNSHOWER

P081 REV10 07-2009

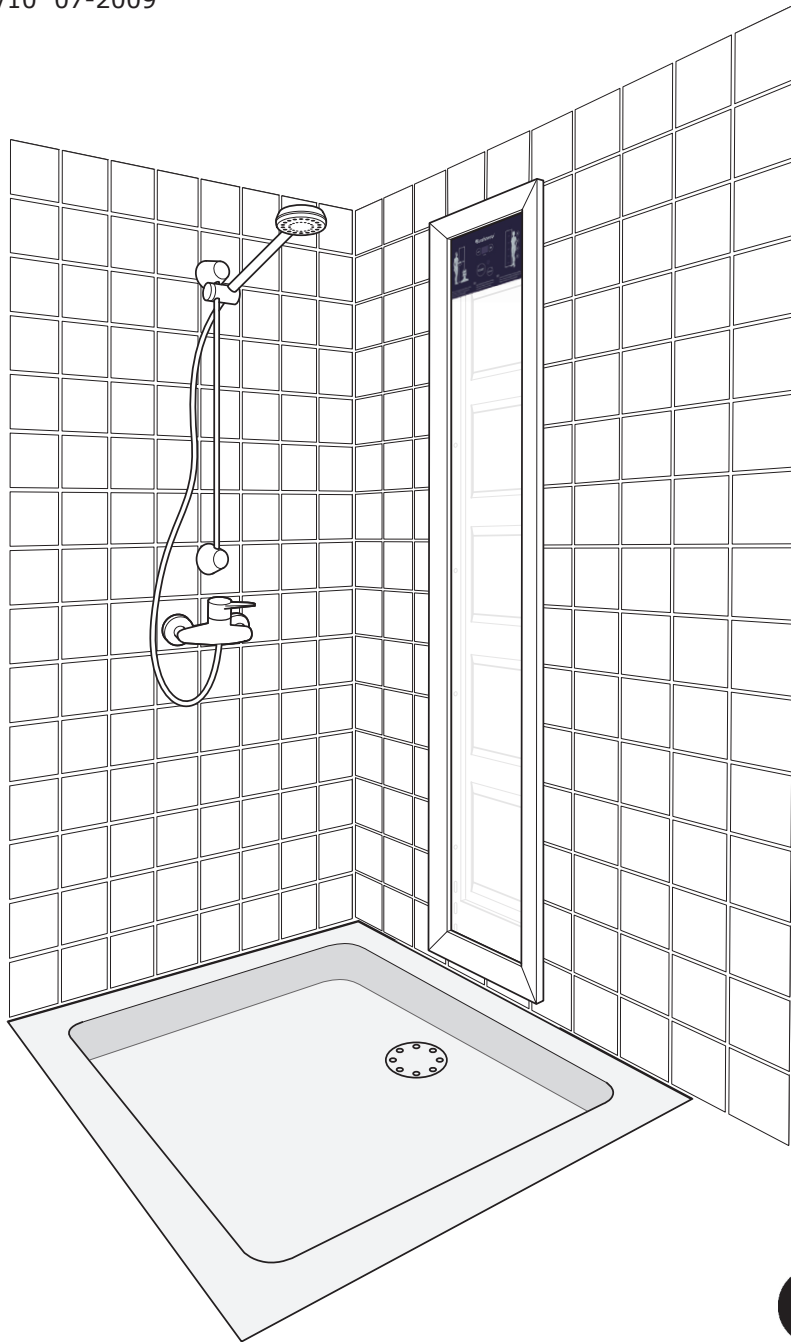

SUNSHOWER

2



Tools / Gereedschap / Werkzeug

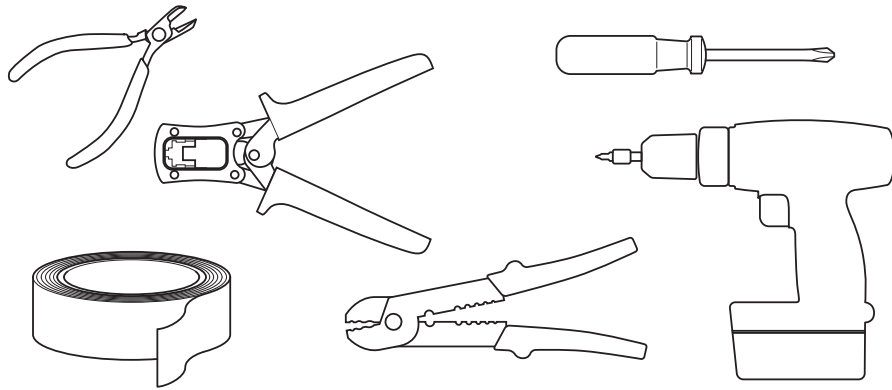

**Requirements / Benodigdheden / Bedarfsartikel
Not supplied / Niet meegeleverd / Nicht mitgeliefert**

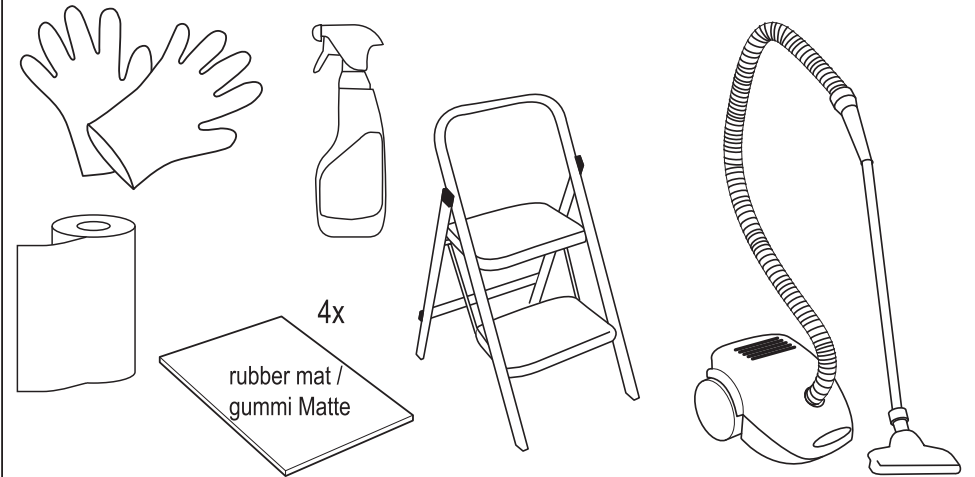

Parts / Onderdelen / Zubehörteile

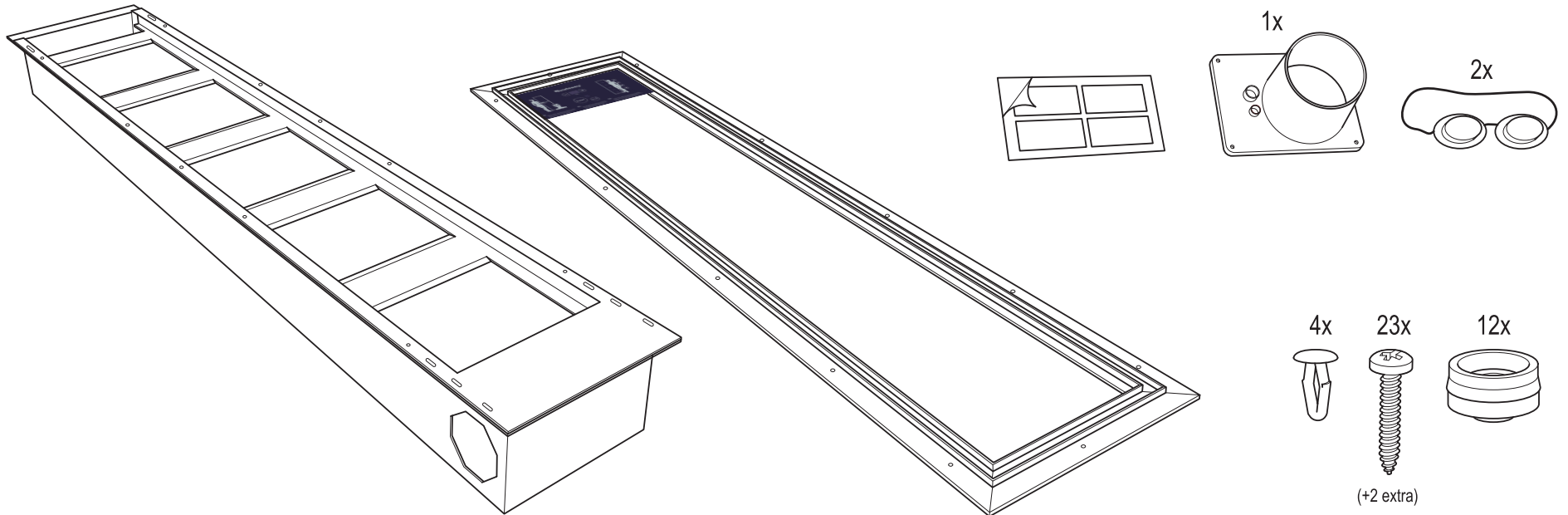

**You should read this installation manual carefully before installation! / Neem deze gebruikshandleiding goed door voor u met de installatie begint! /
Lesen Sie die Instruktionen genau durch, bevor Sie mit der Installation beginnen**

CHECKLIST INSTALLER SUNSHOWER

- MAKE SURE THE WATER SUPPLY IS SHUT DOWN AND SECURE DURING ELECTRICAL INSTALLATION AND WHEN USING ELECTRICAL TOOLS.
- ENSURE THAT THE ELECTRICITY IS ISOLATED AND SECURE DURING INSTALLATION.

CHECK 1: BEFORE INSTALLATION SUNSHOWER

- The ventilation outlets are not in the bathroom, but both in another space (outside or a space larger than 12 m³).
- The ventilation outlets are set fully open to give maximum air flow.
- The ventilation outlets must be free of obstacles and air must be able to flow freely in and out of the outlets.
- Ventilation ducting with 100 mm (by preference) PVC at the end is used and fitted directly to the frame.
- If extra ducting is required then it must be PVC or galvanised metal ventilation ducting.
- The ventilation ducting at the bottom of the frame is positioned tight to where the ventilation opening in the Sunshower box will be.
- Each ventilation ducting is not longer than 3 meters. If the ducting requires to be longer than 3 meters there should be a certificate from a ventilation engineer.
- The installation frame is earthed and conforms to the regulations which require all the metal parts to be earthed to the main earthing terminal.
- The power supply to the Sunshower is connected to a residual current device (RCD). All residual current devices (RCD) should be maintained to the suppliers instructions.
- The Sunshower fitting frame is screwed to the installation frame and is flush against the tiles.
- The Sunshower fitting frame is sealed with silicone to the tiles.

PRO VERSION

- There is a conduit with a twin cable (min 0.75 mm) from the slot machine to the SunMaster. This is for switching only on low voltage.
- The slot machine is connected to a transformer with an output of 24 V AC outside of the wet area.

TWIN VERSION

- The SunMaster and the SunSlave are connected to a separate residual current device (RCD) (16A).
- There is a UTP cable (RJ 45) from the SunMaster to the SunSlave (the SunMaster controls both apparatus).

CERTIFICATION

- Test earthing frame: <0,3 Ohm.
- Test apparatus earthing: <0,3 Ohm.
- Test RCD: <0,3 mS (time), <0,3 mA (current).
- Do an earth leakage test.

CHECK 2: AFTER INSTALLATION SUNSHOWER

- The plastic flange at the top of the Sunshower is secured with four plastic fasteners (figure 16).
- The plastic flange fits tied into the ventilation ducting at the top of the frame (figure 17).
- The electricity is grounded and connected conforms the regulations.
- The blue UTP cable is connected to the control panel.
- Twin version: the red UTP cable is connected to the SunSlave.
- The blue filter glasses and the inside of the front glass are cleaned and there are no spots or finger prints visible.
- The Sunshower is connected with screws and snappers to the wall frame.
- The front glass frame with control panel closes tight and easy to the wall frame, there are no holes visible. Ensure that the cables are not jammed behind the frame or glass.
- The guarantee sticker is dated by month.
- Place the sticker across the join (as in figure 22) before sealing.
- The opening between the front glass frame and the wall frame is sealed with silicone by the installer. Do not kit the lower horizontal part of the frame.

TEST

- You can feel the air flow in front of the ventilation outlets when the Sunshower is turned on.
- All the individual functions on the control panel are operated and the Sunshower(s) are functioning correctly.

APPROVAL

- Is the installation inspection according to regulation?
- Is the Sunshower inspection according to the regulation?
- There is no visible damage on the Sunshower.
- The owner has signed for receiving the Sunshower in good condition.
- The guarantee certificate form is completely filled in and the owner has a copy.
- Sunshower International has a copy of this filled in guarantee certificate form.

- Any of the above installation and electrical instructions do not overwrite any local electrical or building regulation.
- In the event that difficulties are encountered with the understanding of the installation instructions please contact the telephone number on the front page (9am to 5pm central European time).

Checklist installateur

- DE HOOFDWATERKRAAN IS DICHT (EN VERGRENDELD).
- TIJDENS ELEKTRISCHE INSTALLATIE WERKZAAMHEDEN STAAT ER GEEN SPANNING OP DE AARDLEKSCHAKELAAR (EN IS DEZE BIJ VOORKEUR BEVEILIGD).

CHECK 1: VÓÓR INSTALLATIE SUNSHOWER

- De ventilatieroosters komen beiden niet in de badkamer uit, maar beiden in dezelfde andere ruimte (buiten of in een ruimte groter dan 12m³).
- De roosters staan helemaal open voor een optimale koeling van de Sunshower.
- De ventilatieroosters worden niet geblokkeerd door obstakels, de lucht kan vrij in-en uitblazen.
- De diameter van het einde van het ventilatiekanaal is 100 mm en bijvoorkeur PVC-buis of gealvaniseerd metaal.
- De ventilatiepijp onder sluit na plaatsing van de Sunshower nauwkeurig af op de bak.
- Ieder ventilatiekanaal is niet langer dan 3 meter. Als een ventilatiekanaal langer dan 3 meter is moet een rapport van een ventilatie expert aanwezig zijn.
- Het installatieframe is voorzien van een potentiaal vereffening.
- De voeding van de Sunshower is aangesloten op een aardlekschakelaar (30mA).
- Het aluminium wandframe is strak tegen de tegels geduwd en vastgeschroefd op het installatieframe.
- Het wandframe is waterdicht op de tegels met siliconenkit dichtgekit, er zijn geen gaten waarneembaar.

PRO VERSIE

- Er ligt een twee-aderige kabel (min 0.75 mm) van de muntautomaat naar de SunMaster. Het pulssignaal om de Sunshower mee aan te sturen is op laag voltage.
- De muntautomaat is aangesloten op maximaal 24 V wisselspanning en buiten zone 1 geplaatst (buiten het douchegebied).

TWIN VERSIE

- Zowel de SunMaster als de SunSlave zijn aangesloten op een aardlekschakelaar (30mA).
- Er ligt een UTP kabel (met RJ 45 stekkers) van de SunMaster naar de SunSlave.
- Bovenstaande beschrijving voldoet tevens aan lokale regelgeving die geldt op het gebied van elektra en bouw indien deze van toepassing is.

CERTIFICERING

- Meet de aardvereffening: <0,3 Ohm
- Meet de aarding van het apparaat: <0,3 Ohm
- Doe de aardlekttest: <0,3 mS (tijd), <0,3 mA (stroom)
- Test de kortsluitbeveiliging

CHECK 2: NA INSTALLATIE

- De flens bovenin is met indruknagels bevestigd (afbeelding 16).
- De plastic flens boven sluit nauwkeurig aan op het luchtafvoerkanaal (afbeelding 17).
- De elektra is aangesloten en geaard!
- De blauwe UTP kabel is aangesloten op het bedieningspaneel.
- Twin versie: de rode UTP kabel is aangesloten op de SunSlave.
- Het blauwe glas is aan de voorzijde en de voorste glasplaat is aan de achterzijde met glasreinigingsmiddel schoongemaakt en er zijn geen vlekken of vingerafdrukken meer aan de binnenzijde zichtbaar.
- De Sunshower is met schroeven (en snappers) bevestigd aan het wandframe.
- De voorste glasplaat met bedieningspaneel sluit nauwkeurig aan op het wandframe.
- Er zitten geen kabels tussen klem achter of tussen het glas en er zijn geen openingen waarneembaar.
- De huidige maand op de garantie sticker is geperforeerd.
- De voorste glasplaat is met het wandframe verzegeld door middel van de Sunshowerzegel (afbeelding 22).
- De rand tussen het blankglasframe en het wandframe is waterdicht gekit door de installateur. Het onderste horizontale gedeelte van het frame niet kitten.

TESTEN

- Er is een duidelijke luchtstroming waarneembaar bij de in-en uitgang openingen vóór de roosters in de andere ruimte als de Sunshower aan staat.
- De Sunshower Domestic/Twin (Pro) functioneert goed na het testen van alle toetsen individueel.

GOEDKEURING

- Is de installatie keuring volgens de normen?
- Is de Sunshower keuring volgens de normen?
- Er zijn geen beschadigingen waarneembaar aan de Sunshower.
- De eigenaar heeft getekend voor goede ontvangst van de Sunshowerinstallatie.
- De garantieleveringsbon is volledig ingevuld en de klant heeft een exemplaar.
- Een kopie van de garantieleveringsbon is naar Sentavi gestuurd.

- Bovenstaande beschrijving moet tevens voldoen aan lokale regelgeving die geldt op het gebied van electra en bouw indien deze van toepassing is.
- Indien er onduidelijkheden zijn over deze installatie instructie neem dan contact op met Sentavi.

Checkliste für die Installation

- VERGEWISSEN SIE SICH, DASS DIE HAUPTWASSERLEITUNG, WÄHREND SIE DIE ELEKTRISCHEN INSTALLATIONEN VORNEHMEN, ABGEDREHT IST.
- SORGEN SIE DAFÜR, DASS DIE STROMVERSORGUNG DES GERÄTES WÄHREND DER INSTALLATION ISOLIERT UND GESICHERT IST.

CHECK 1: BEVOR SIE SUNSHOWER INSTALLIEREN

- Die Lüftungsöffnungen dürfen nichts ins Badezimmer eingeleitet werden, sondern müssen in einen gesonderten Raum (mindestens 12 m³ Rauminhalt) oder in den Außenbereich münden.
- Die Lüftungsöffnungen müssen vollständig geöffnet sein um einwandfrei zu funktionieren.
- Die Lüftungsöffnungen dürfen nicht abgedeckt werden (z.B. durch Möbel), um eine gute Luftzirkulation zu ermöglichen
- Der Lüftungsschlauch aus PVC mit einem Durchmesser von 100 mm wird direkt mit dem Rahmen verbunden.
- Sollte ein zusätzlicher Lüftungsschlauch benötigt werden, unbedingt einen PVC-Schlauch oder einen Schlauch aus galvanisiertem Metall verwenden.
- Der Lüftungsschlauch im unteren Bereich des Rahmens wird an der Lüftungsöffnung der Sunshower-Kabine angebracht.
- Jedes der beiden Lüftungsrohre darf nicht länger als 3 Meter sein. Sollte ein längeres Rohr benötigt werden, muss ein Lüftungstechniker zu Rate gezogen werden.
- Der Installationsrahmen muss, gemäß den lokalen Vorschriften über elektrische Installationen, geerdet werden.
- Die Stromversorgung des Gerätes muss an einem eigenen Leitungsschutzschalter angeschlossen werden. Beachten Sie zu diesem Zweck die Wartungsvorschriften des Herstellers.
- Der Sunshower-Deko-Rahmen wird mit dem Installationsrahmen bündig mit den Fliesen verschraubt.
- Anschließend wird der Rahmen zu den Fliesen hin mit Sanitärsilikon versiegelt.

PRO VERSION

- Der Münzautomat und der Sunmaster sind mit einem Zwillingskabel (min. 0,75 mm) miteinander verbunden um das Gerät mit einem geringen Stromwiderstand zu steuern.
- Der Münzautomat ist mit einem Transformator (24 V AC) außerhalb des Nassbereiches verbunden.

TWIN VERSION

- Sowohl der SunMaster als auch der SunSlave sind an einen separaten Leistungsschutzschalter (16A) anzuschließen.
- Ein Computernetzwerkkabel (UTP-Kabel RJ 45) verbindet den SunMaster mit dem SunSlave und ermöglicht so die Bedienung des Gerätes. Mit dem SunMaster werden beide Geräte gesteuert.

SPEZIFIKATION

- Erdungstest für den Rahmen: < 0,3 Ohm
- Erdungstest für das Gerät: < 0,3 Ohm
- Test für den Leistungsschutzschalter: < 0,3 mA (dauernd)
- Machen Sie einen Erdungstest

CHECK 2: NACHDEM SIE SUNSHOWER INSTALLIERT HABEN

- Die Plastikabdeckung im oberen Bereich von Sunshower ist mit 4 Plastikverbindungen befestigt (Abbildung 16).
- Die Plastikabdeckung passt genau in den Ventilationsschlauch im oberen Bereich des Rahmens (Abbildung 17).
- Die Stromkabel sind geerdet und werden genau nach den Vorschriften verbunden.
- Das blaue Kabel (UTP) wird mit dem Kontrollbord verbunden
- Bei der Twin -Version: das rote Kabel (UTP) mit dem SunSlave verbinden.
- Die blauen Filtergläser und die innere Glasfront sind gereinigt und es sind keine Verunreinigungen oder Fingerabdrücke sichtbar.
- Jetzt wird Sunshower mit dem Installationsrahmen verschraubt.
- Die vordere Glasscheibe mit dem Display schließt dicht mit der dahinter liegenden Wand ab und es sind keine Öffnungen sichtbar. Vergewissern Sie sich, dass keine Kabel im Rahmen oder Glas eingeklemmt oder geknickt sind.
- Der Garantieraufkleber wird monatlich datiert.
- Kleben Sie den Garantiesticker über die Verbindung zwischen Installationsrahmen und dem Rahmen des Gerätes.
- Der Spalt zwischen dem Rahmen der Frontglasscheibe und dem Wandrahmen wird vom Installateur mit Sanitärsilikon versiegelt. Die untere horizontale Kante des Rahmens wird nicht versiegelt.

TEST

- Sobald sie das Gerät in Betrieb nehmen, spüren Sie den Luftstrom vor den Lüftungsöffnungen.
- Alle individuellen Funktionen sind am Display sichtbar und funktionieren einwandfrei.

ABSCHLIEßENDER CHECK

- Ist die Kontrolle der Installation gemäß den lokalen gesetzlichen Richtlinien erfolgt?
- Ist die Kontrolle der Installation von Sunshower gemäß den Richtlinien von Sunshower International erfolgt?
- Es sind keine sichtbaren Schäden am Gerät bemerkt worden?
- Der Kunde/die Kundin hat schriftlich betätigt, dass er/sie das Gerät in einwandfreiem Zustand übernommen hat?
- Das Garantiezertifikat wurde vollständig ausgefüllt und dem Kunden/der Kundin ist eine Kopie davon ausgehändigt worden?
- Sunshower International ist eine Kopie dieses ausgefüllten Garantiezertifikates übermittelt worden?

- All diese Installationsanweisungen setzen nicht die lokalen gesetzlichen Bauvorschriften und Vorschriften für Elektro-Installationen außer Kraft.
- Sollten Probleme auftauchen oder die Anleitung unverständlich sein, wenden Sie sich bitte an Ihr Vertriebspartner oder Händler.
Die Telefonnummer finden Sie auf der Vorderseite dieser Anleitung.

1

Certification

Dealer _____ Inspector _____

Part 1: before installation:

	Yes	No	
Grounding frame/earth	<input type="checkbox"/>	<input type="checkbox"/>	<0,3 Ohm
Electricity earthing	<input type="checkbox"/>	<input type="checkbox"/>	<0,3 Ohm
Test RCD	<input type="checkbox"/>	<input type="checkbox"/>	<0,3 mS Time
	<input type="checkbox"/>	<input type="checkbox"/>	<0,3 mA Current
Earth leakage test	<input type="checkbox"/>	<input type="checkbox"/>	

2

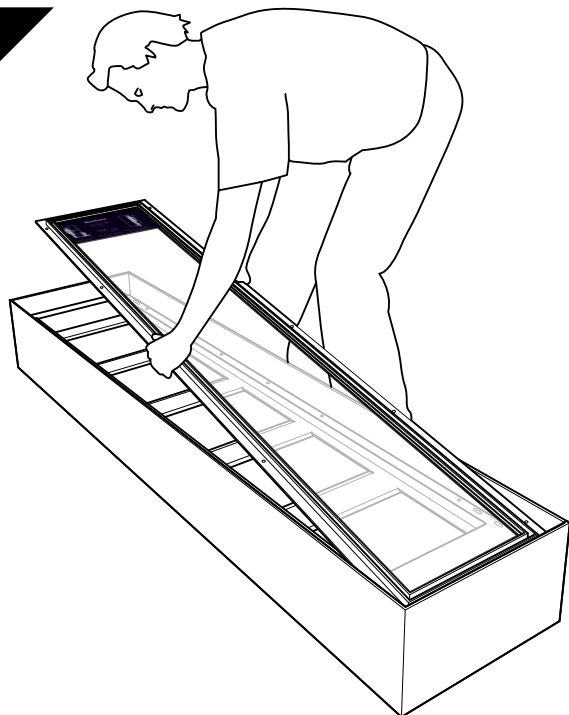

3

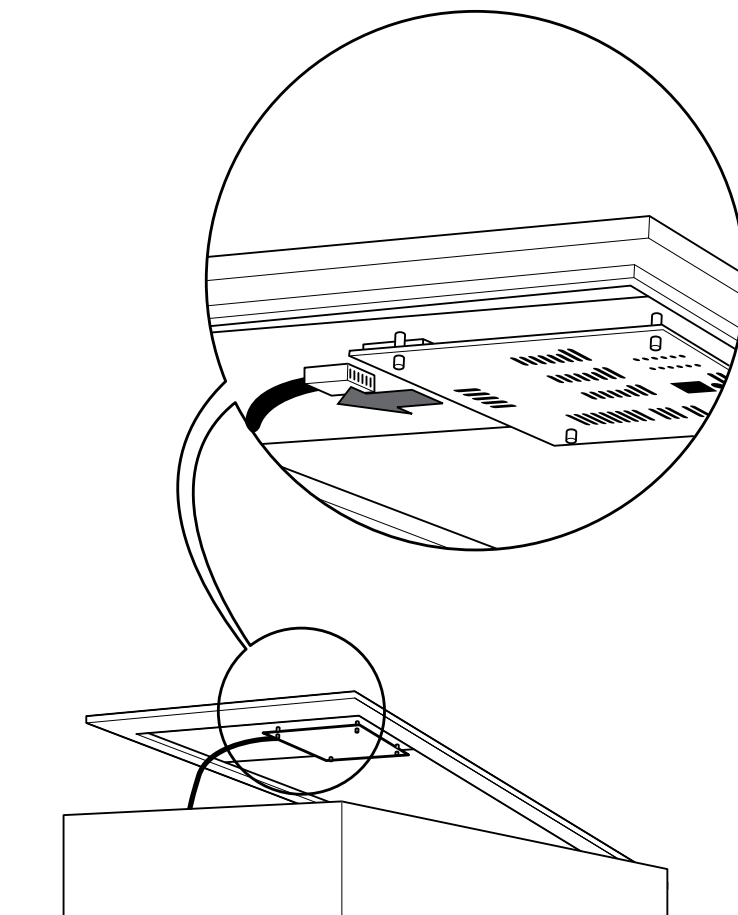

4

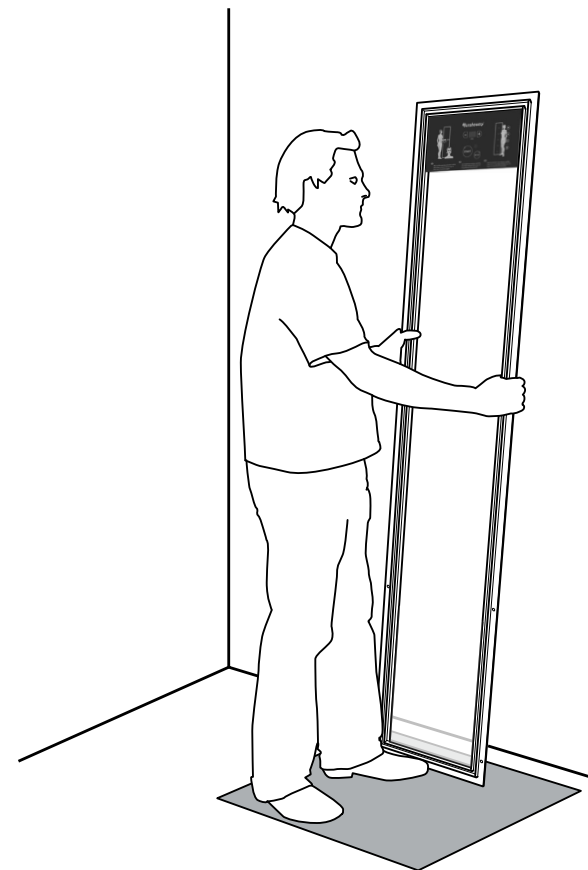

5

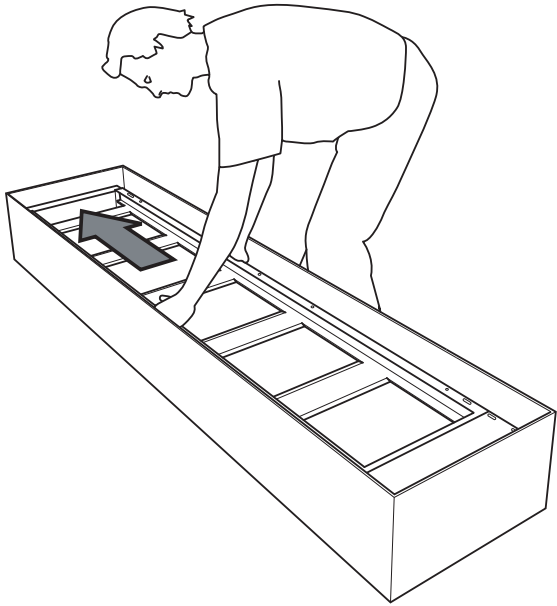

6

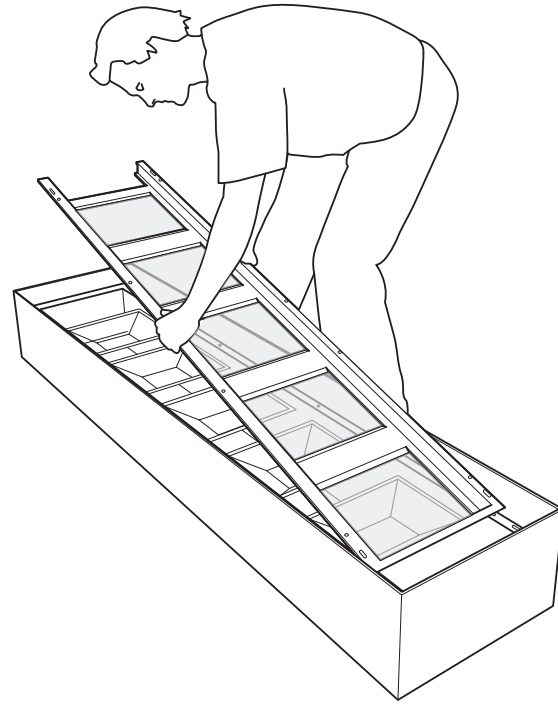

7

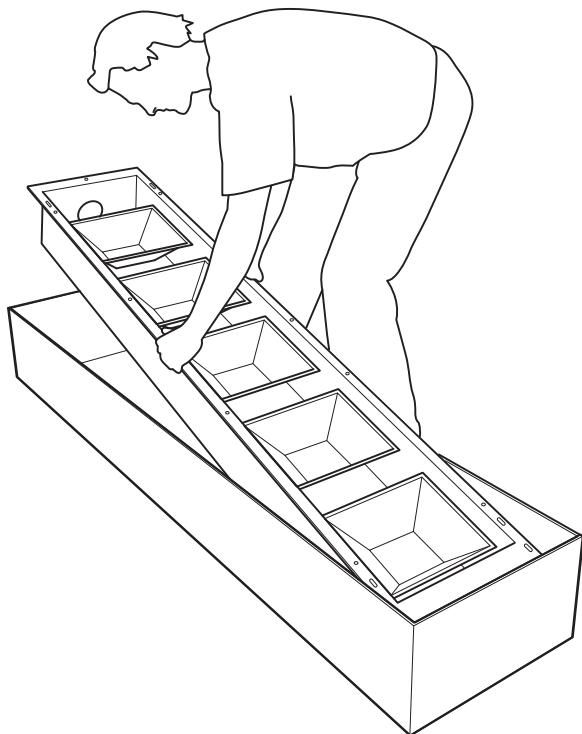

8**9**

Clean the inside of the wall and get the dust out /
 Maak de binnenzijde van de muur schoon en stofvrij /
 Reinigen Sie die Innenseite der Wand und entfernen
 Sie den Staub

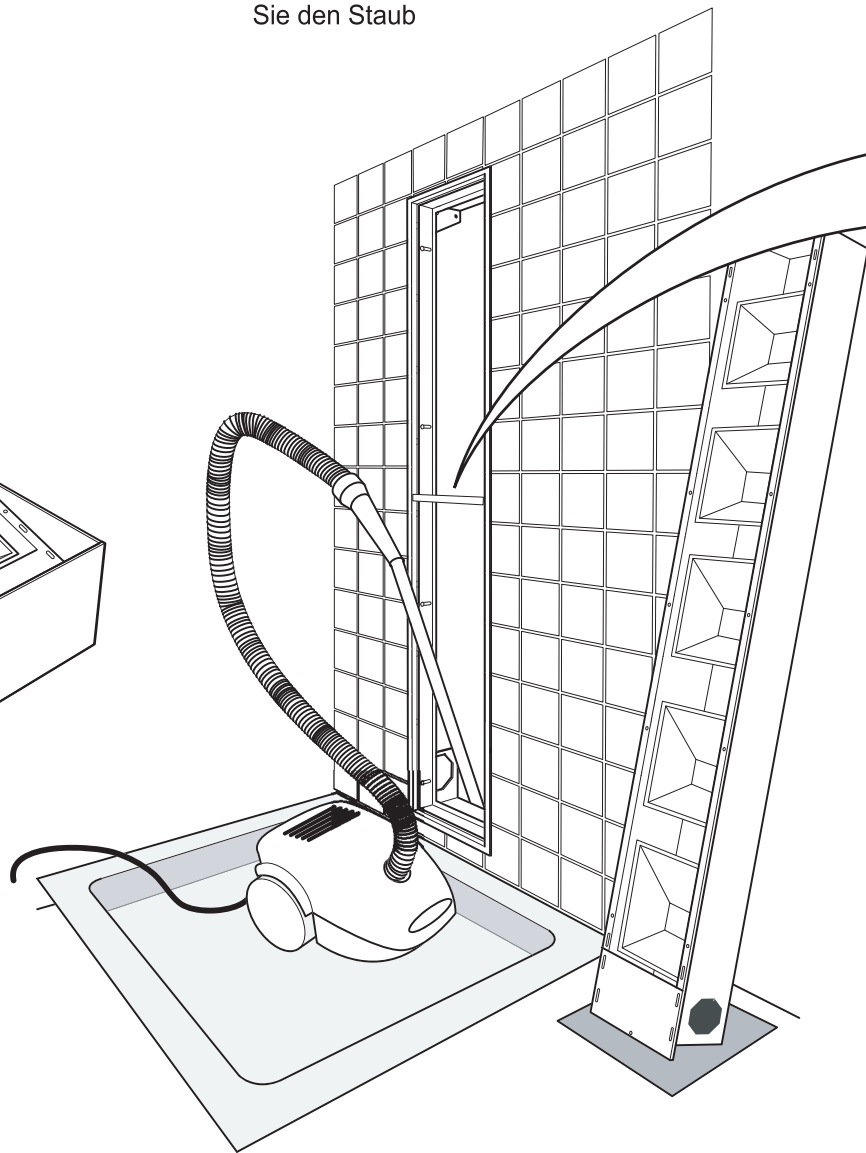
**10**

Remove support /
 Verwijder steun /
 Entfernen die Stütze

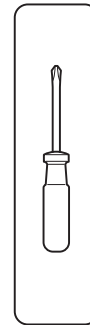
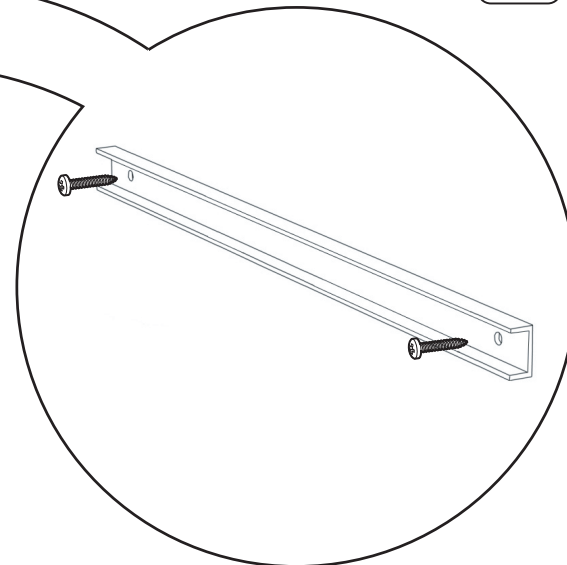

11



12

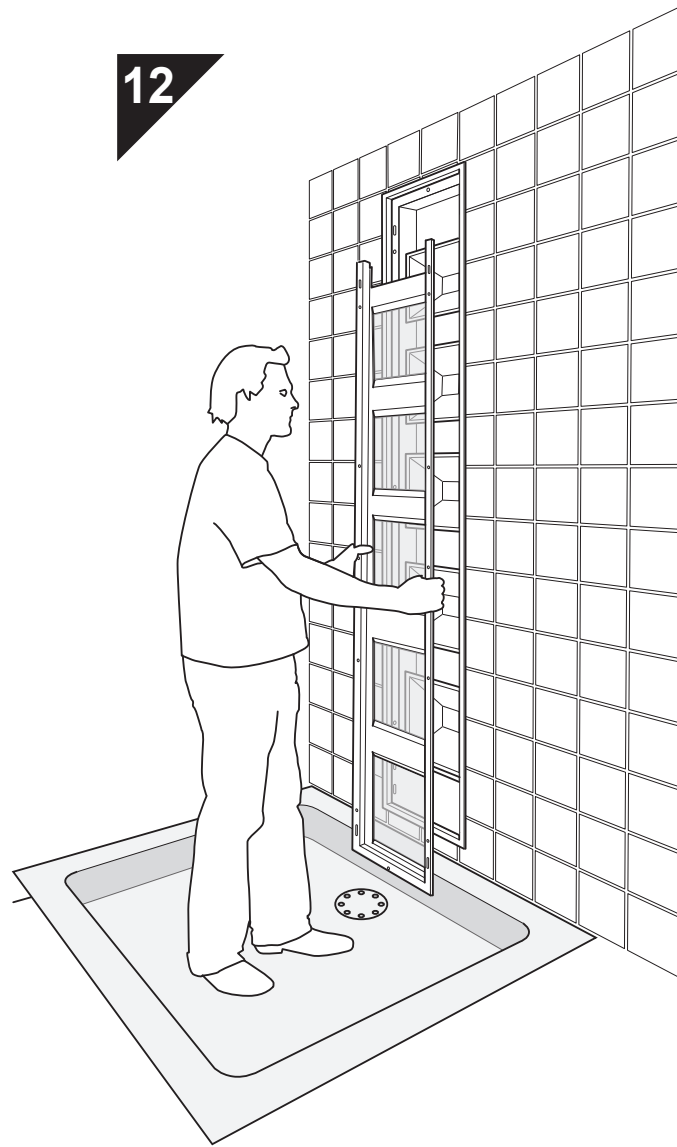

13

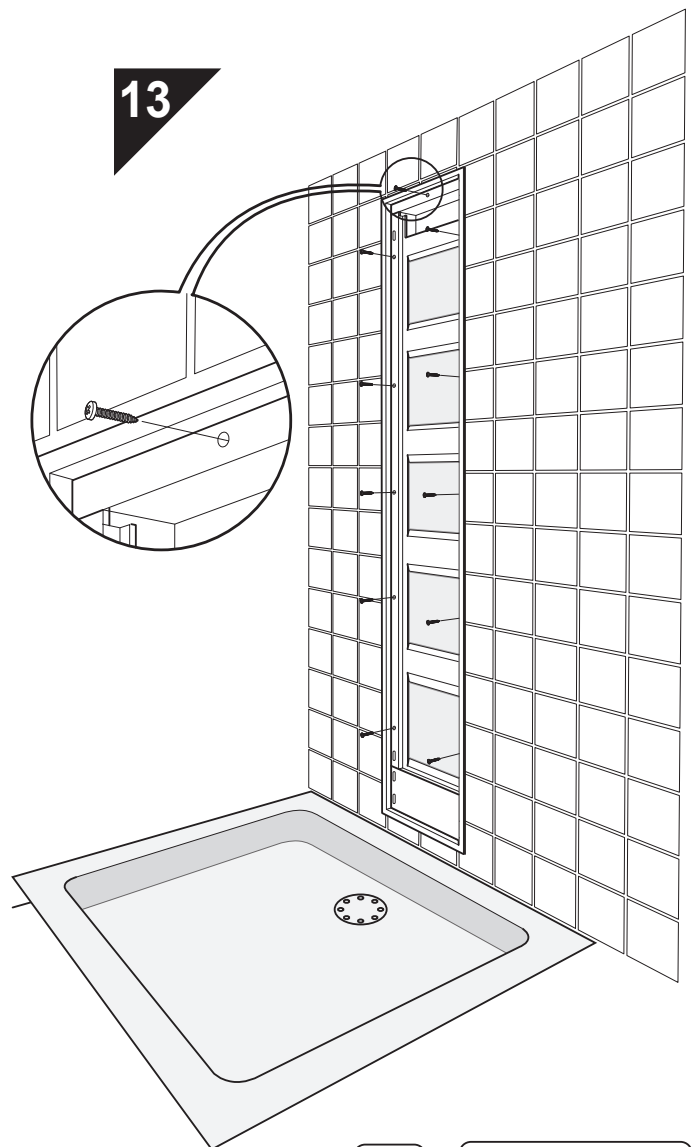

11x

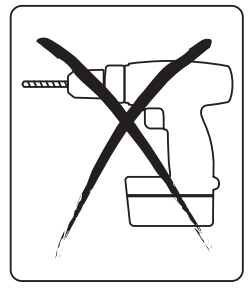
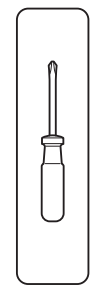
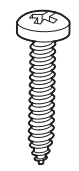

14

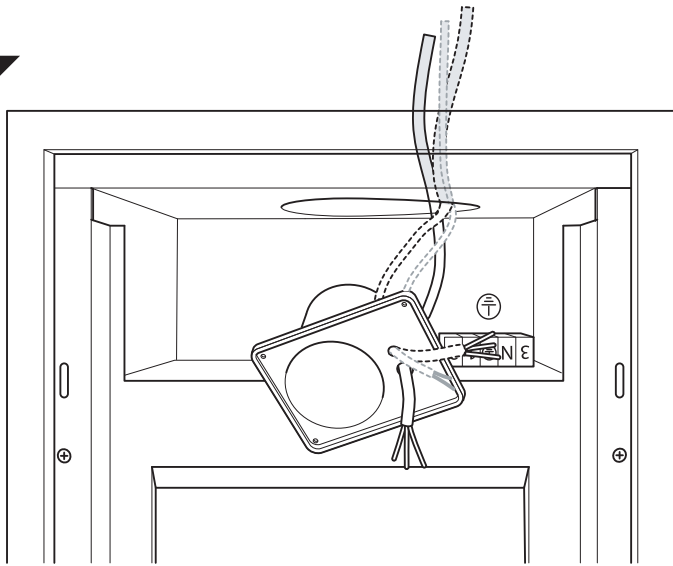

16

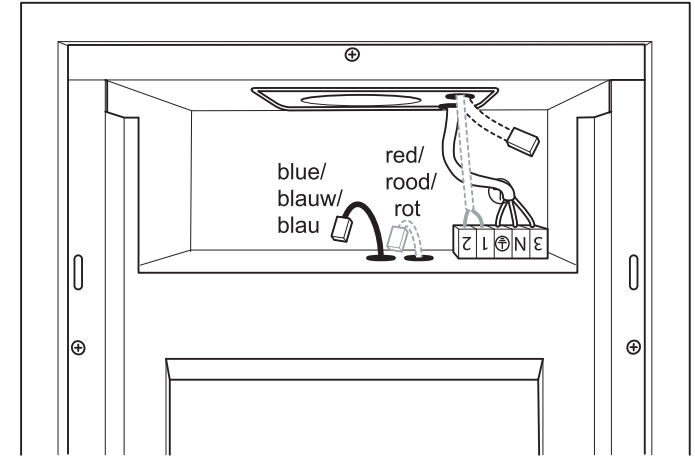
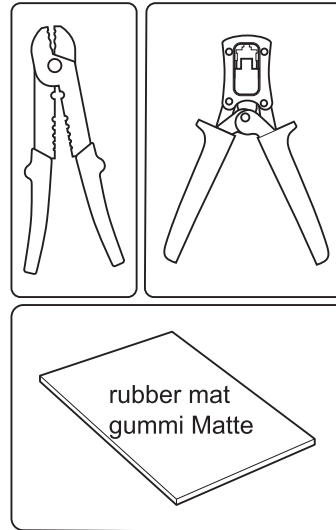

3= Life / Voeding / Leiter
 N= Neutral / Neutraal / Neutral
 ⊕ = Ground / Aarde / Erdung
 1/2= Slot machine / Munt automaat / Münzautomat
 Blue / Blauw / Blau (UTP)= Control panel
 Red / Rood / Rot (UTP)= Twin

15

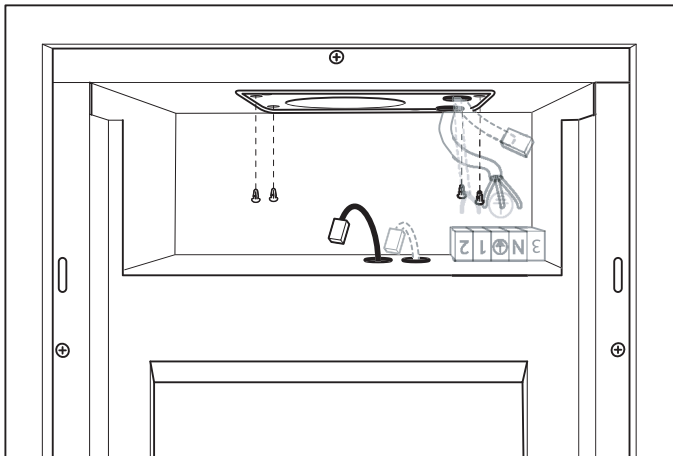

17

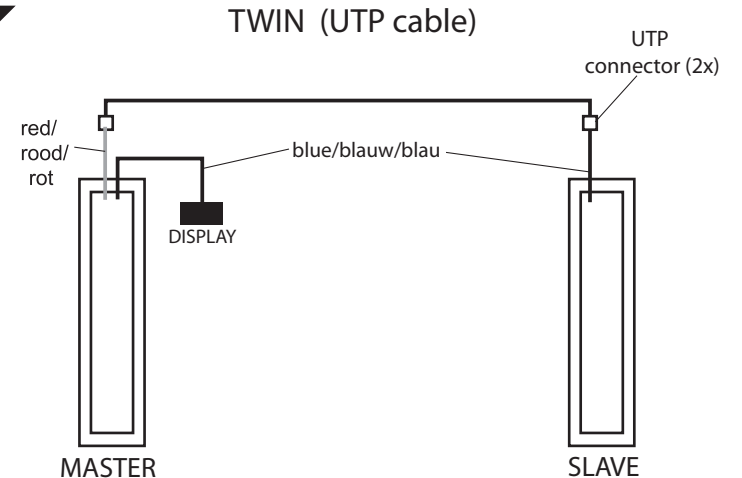

18

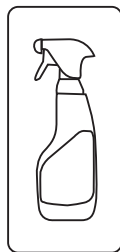
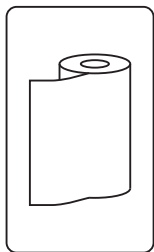

19

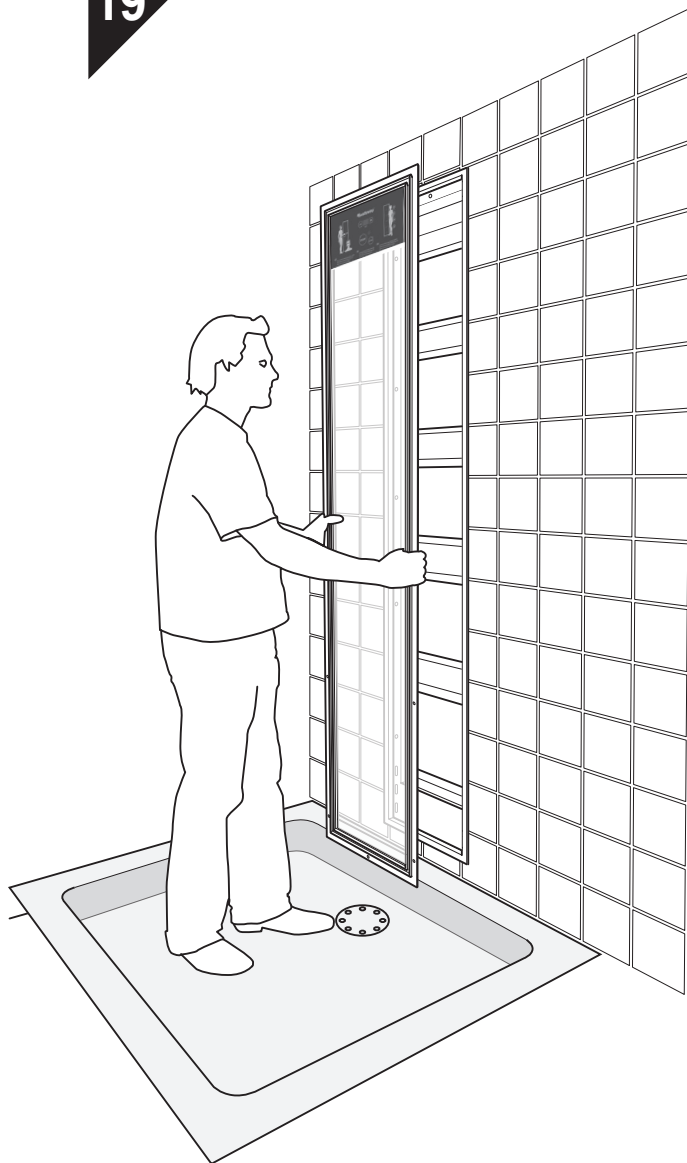

20



21

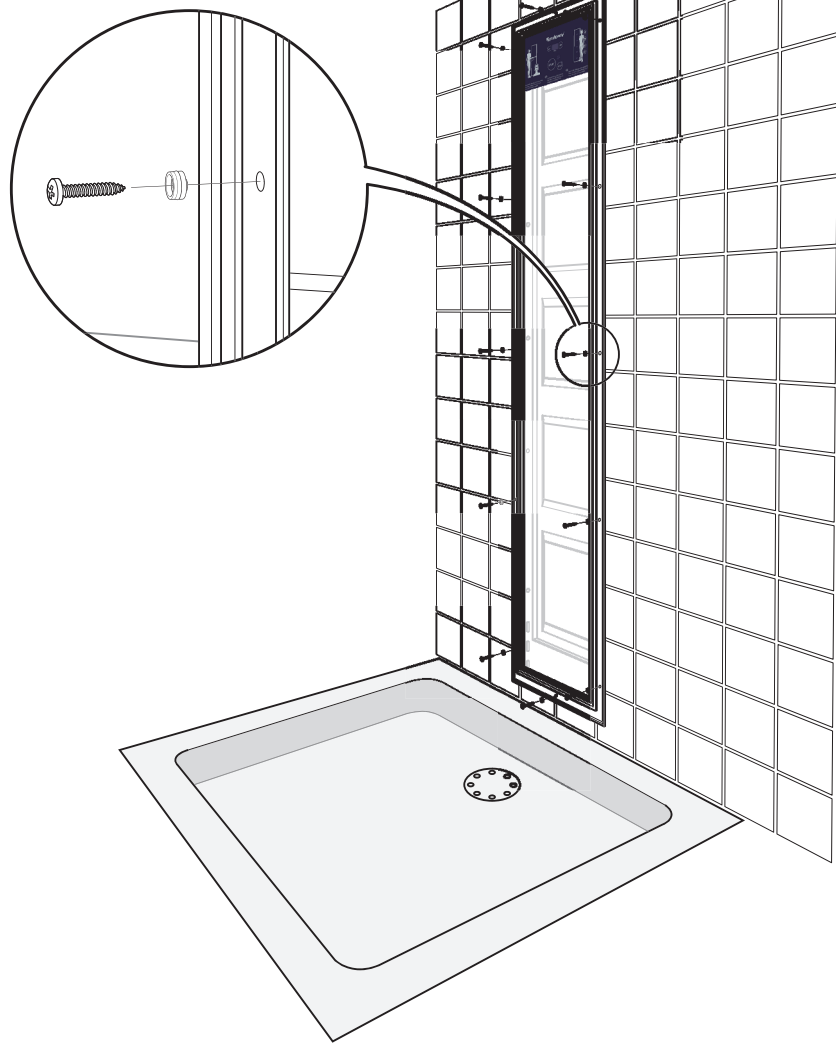

22

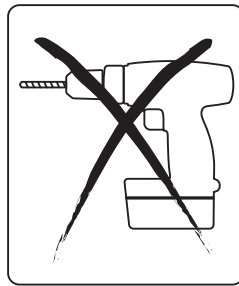
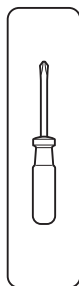
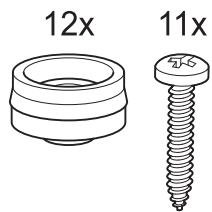
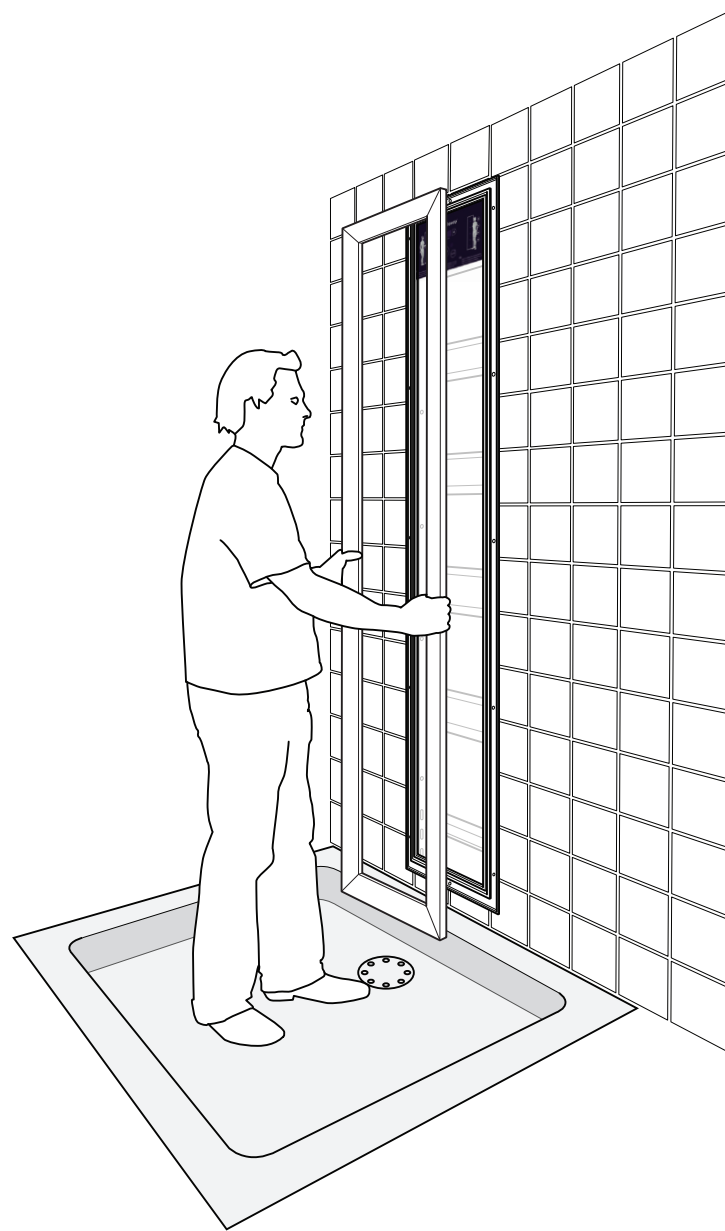

23

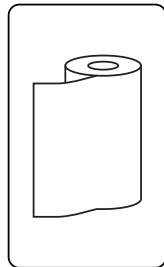
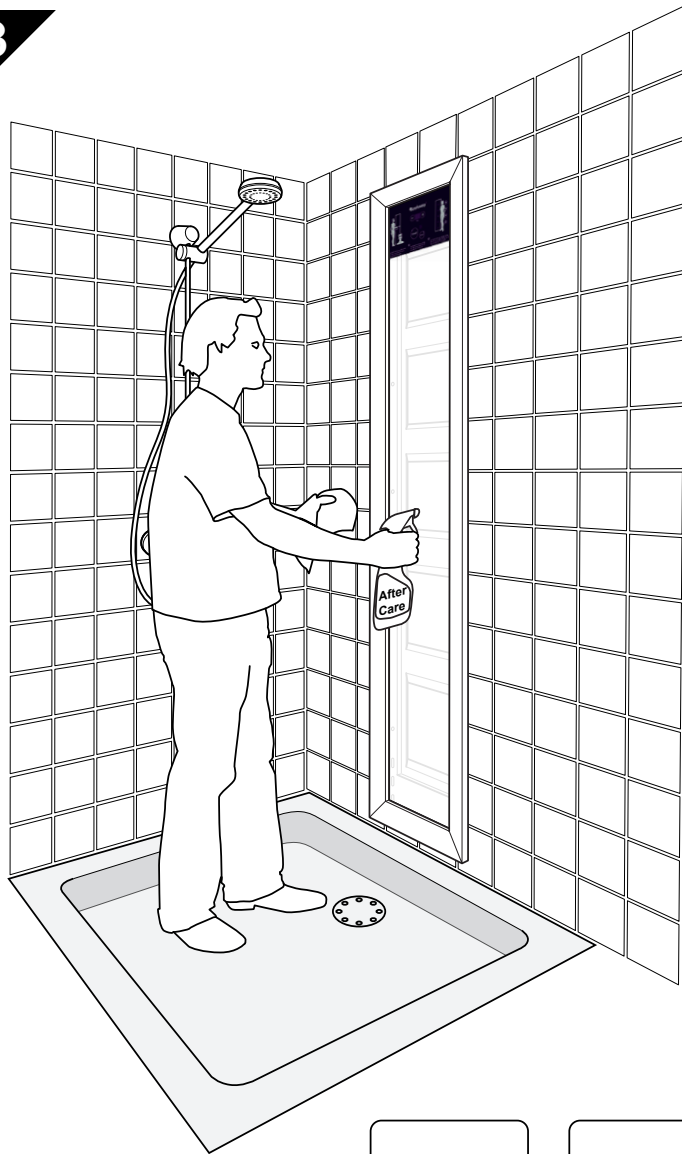

24

Certification

Dealer _____
 Inspector _____

The installation inspection
 has been found OK Not OK

The sunshower inspection
 has been found OK Not OK

Signature inspector _____
 Signature customer _____

GUARANTEE



FAX

+31 (0)20-4621461